

Lärardagen 170816

Lotta & Petra

Presentation av Sputnik

Statistik- 400 000 barn i Sverige har en förälder som dricker för mycket alkohol. Det blir 20% av våra barn.

4-ben

Barngrupper
Enskilda samtal
Föreläsningar
Beardslee

Sputnik är:

- Kommunalt
- Gratis
- Frivilligt
- 6-7 år upp till 20 år
- Samt anhöriga
- Vuxenutbildning
- Anhöriggrupper
- Vi har anmälningsskyldighet och tystnadsplikt

- Det är inte ditt fel
- Det är inte ditt ansvar
- Du är inte ensam
- Du har rätt att må bra

EYES WIDE SHUT

Familjecirkeln

I en vanlig familj riktas de vuxnas uppmärksamhet på barnen. De tjarar på dem ger dem kärlek. Är vuxna som ordnar mat och betalar räkningar osv.

Öppna dörrar

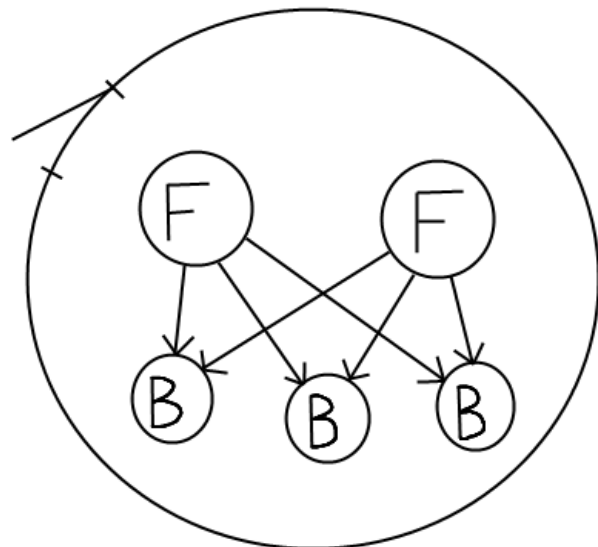

Allt kretsar mer och mer runt alkoholen/drogen. Allt planeras runt den. Den andra vuxna kontrollerar den vuxna med bekymret. Barnen har koll på den vuxna i mitten, kollar systempåsar, alkoholprocent. Familjen flyttar på sina gränser. Samtidigt så sätts gränser upp runt familjen.

Personen med bekymret "flyttar in i huvudet". Personen i mitten kommer att säga att den inte står ut med att bli påpassad. Erat fel..

Det går inte att lite på någon av föräldrarna, den andra föräldern "orkar inte mer".

Barnen lägger ansvar på sig själva.

Öppenheten förändras och barnen hjälper till att isolera familjen.

Martyrskap, skuld och skam. Dominerande känsla av att ha misslyckas.

Familjen behöver hjälp utifrån för att se.

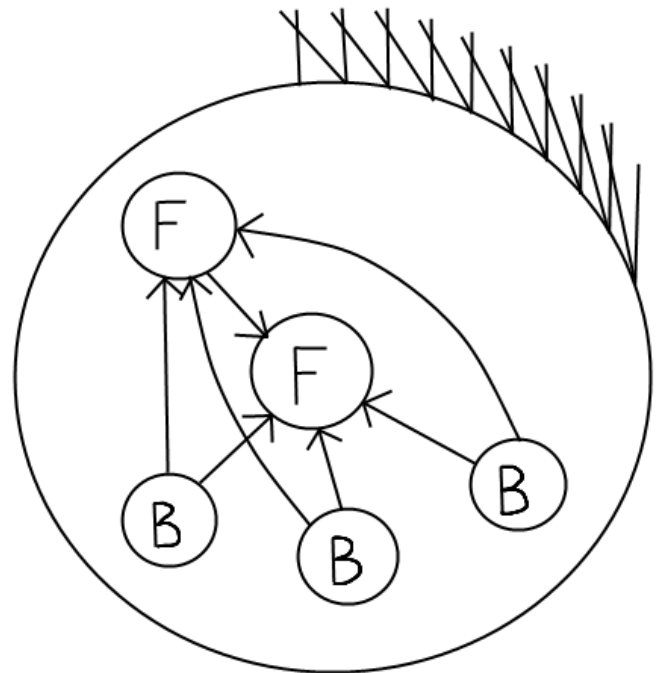

Skuld och skam flyttar in

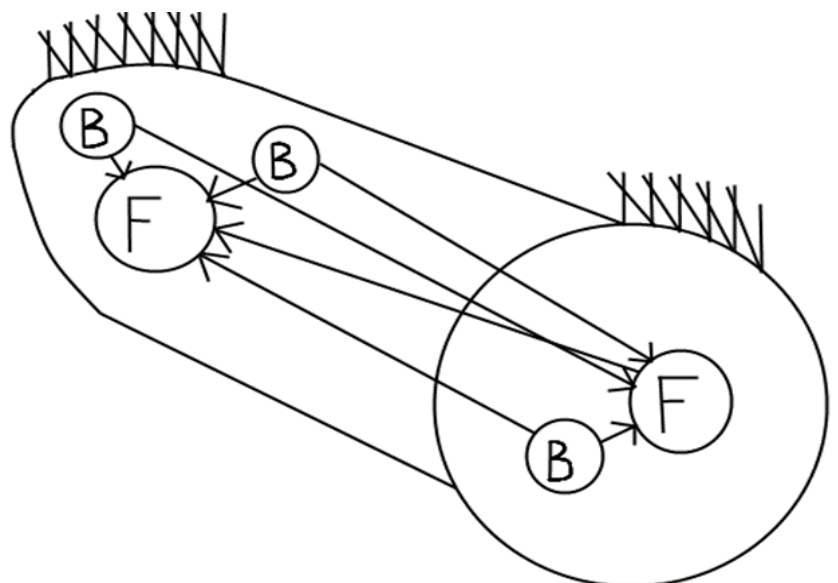

Det är inte över för att den som dricker/drogar är nykter eller borta

Tankehjärnan (människohjärnan)

Tidsuppfattning, inlevelseförmåga, moral, etik fantasi, konsekvenstänk, förmåga att planera

Känslhjärnan(däggdjurshjärnan)

Omvårdnad av barn, känslor, revirtänk och föräldrainsinkt

Reptilhjärnan,

Reflexer, automatiska funktioner för överlevnad, Fly, Fäkta, Föda och Fortplantning

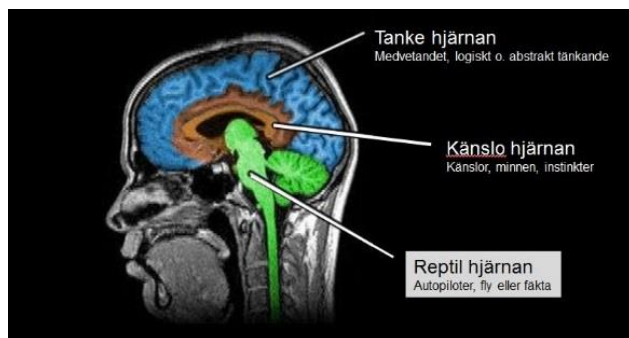

Ryggsäcken

Plocka ur

- Oro. Störst?
- Skam
- Skuld
- Ansvar,
- Kontroll,
- Ensamhet
- Sorg
- Ilska
- Rädsla/ångest
- Våld
- Brist på tillit



-Våga ställa öppna frågor till barnen

- Det går bra att slå en pling till oss på Sputnik om ni vill konsultera

- Vid oro anmäl till socialkontorets mottagningsgrupp på nummer 019-213000